



G

Made for



iPod



iPhone

CD/RADIO- AUDIOJÄRJESTELMÄ

---

---

# *ISX-800*

## KÄYTTÖOHJE

Julkaisija:

Yamaha

Kaikki oikeudet pidätetään.

Käyttöohjeen tiedot perustuvat sen tekoheikellä oleviin tuotetietoihin.  
Ominaisuus- tai varustemuutokset ovat mahdollisia. Emme vastaa muutoksista.

# VAROITUS! LUE ENNEN LAITTEEN KÄYTTÖÄ

- 1 Lue tämä käyttöohje tarkkaan. Niin opit käyttämään laitteen hienopiikin toimintoja. Säilytä käyttöohje tulevaa tarvetta varten.
- 2 Sijoita laite hyvin ilmastoituun, viileään, kuivaan ja puhtaaseen paikkaan. Suojaa laite auringonpaisteelta, kuumuudelta, tärinältä, pölyltä, kosteudelta ja kylmältä. Riittävän ilmanvaihdon ja ilman kiertämisen turvaamiseksi laitteen joka puolelle on jätettävä tilaa vähintään seuraavasti:  
Päälle: 15 cm  
Taakse: 2,5 cm  
Sivuille: 10 cm
- 3 Älä sijoita laitetta lähelle muita sähkölaitteita, moottoreita tai muuntajia. Ne aiheuttavat hurinaa.
- 4 Älä altista laitetta äkilliselle lämpötilan vaihtumiselle (kylmästä kuumaan tai kuumasta kylmään). Älä sijoita laitetta kosteaan tilaan (esim. huoneeseen, jossa on ilmastokäyttö). Kosteus kondensoituu laitteen sisälle ja voi aiheuttaa sähköiskun tai tulipalon tai vahingoittaa laitetta tai sen käyttäjää.
- 5 Älä sijoita laitetta paikkaan, jossa sen päälle voi pudota jokin esine, tippuvettä tai roiskevettä. Älä sijoita laitteen päälle:
  - muita laitteita, koska ne voivat vahingoittaa ja värjätä laitteen pintaa
  - palavia esineitä (esim. kynttilöitä), koska ne voivat aiheuttaa tulipalon tai vahingoittaa laitetta tai sen käyttäjää.
  - astioita joissa on nestettä, koska ne voivat aiheuttaa sähköiskun laitteen käyttäjälle tai vahingoittaa laitetta.
- 6 Älä peitä laitetta paperilla, kankaalla, verholla tms. Se estää lämmön poistumisen laitteesta. Jos lämpötila laitteen sisällä kohoaa liikaa, seurauksena voi olla tulipalo tai vahinko laitteelle tai sen käyttäjälle.
- 7 Älä kytke laitetta pistorasiaan, ennen kuin olet tehnyt kaikki kytkennät.
- 8 Älä käännä käytössä olevaa laitetta ylösalaisin. Laite voi ylikuumentua ja seurauksena voi olla laitevaurio.
- 9 Käsittele kytkimiä, säätimiä ja johtoja varovaisesti.
- 10 Kun irrotat verkkojohdon pistorasiasta, vedä pistotulpasta, älä vedä johdosta.
- 11 Älä puhdistu laitetta kemiallisilla puhdistusaineilla. Ne voivat vahingoittaa laitteen pintaa. Puhdistu laite puhtaalla, kuivalla liinalla.
- 12 Käytä vain tähän laitteeseen merkittyä jännitettä. Suuremman jännitteen syöttäminen on vaarallista ja voi aiheuttaa tulipalon tai vahingoittaa laitetta tai sen käyttäjää. Yamaha ei ole vastuussa vahingoista, jotka ovat seurausta muun kuin laitteeseen merkityn jännitteen käytöstä.
- 13 Estä salamoista aiheutuvat vahingot: irrota verkkojohto ja ulkoantennit pistorasiasta tai laitteesta ukkosen ajaksi.
- 14 Älä yritä muuttaa tai korjata laitetta. Jos laite tarvitsee huoltoa, ota yhteys valtuutettuun Yamaha-huoltoon. Älä avaa laitteen suojakuorta missään tapauksessa.
- 15 Irrota verkkojohto pistorasiasta, jos laitetta ei aiota käyttää pitkään aikaan (esim. loman ajaksi).
- 16 Lue vianmääritysohjeet VIANMÄÄRITYS ennen kuin toteat, että laite on viallinen.
- 17 Ennen kuin siirrät laitetta, sammuta laite painamalla -painiketta. Irrota sitten verkkojohto pistorasiasta.
- 18 Laitteeseen tiivistyy kosteutta, jos ympäristön lämpötila muuttuu nopeasti. Irrota verkkojohto pistorasiasta ja anna laitteen kuivua itseksensä.
- 19 Pitkän käytön aikana laite voi lämmetä. Sammuta virta ja anna laitteen jäähtyä.
- 20 Sijoita laite lähelle pistorasiaa niin, että verkkojohto voidaan irrottaa helposti.
- 21 Suojaa paristot kuumuudelta, kuten auringonpaisteelta ja tulta.
  - Säilytä paristot lasten ulottumattomissa. Suuhun laitettu paristo voi olla vaarallinen.
  - Kun paristot alkavat olla tyhjät, kauko-ohjaimen toimintaetäisyys lyhenee huomattavasti. Vaihda silloin molemmat paristot uusiin mahdollisimman pian.
  - Paristotilassa ei saa olla samaan aikaan sekä käytettyjä että uusia paristoja.
  - Älä käytä erityyppisiä paristoja yhdessä (esim. alkali- ja mangaanipareja). Lue paristopakkausten tiedot tarkkaan. Samanväriset ja -muotoiset paristot voivat olla ominaisuuksiltaan erilaiset.
  - Tyhjät paristot saattavat vuotaa. Hävitä vuotaneet paristot heti. Jos paristot ovat vuotaneet, älä koske aineeseen äläkä tahri siihen esimerkiksi vaatteitasi. Puhdista paristotila huolellisesti, ennen kuin laitat sinne uudet paristot.
  - Jos et aio käyttää tätä laitetta pitkään aikaan, poista paristot laitteesta. Muuten paristot tyhjenevät ja voivat sen jälkeen vuotaa nestettä, joka saattaa vaurioittaa laitetta.
  - Älä laita paristoja kotitalouden sekajätteen sekaan. Hävitä paristot jätehuolto-ohjeiden mukaan.

Kun verkkojohto on kytkettynä pistorasiaan, laite on kytkettynä sähköverkkoon, vaikka laite olisi kytketty pois toimintatilasta -painikkeella. Tässä toimintatilassa laite kuluttaa vähän sähköä.

## VAROITUS VAKAVASTA VAARASTA

Sähköisku- ja tulipalovaaran vähentämiseksi laite ei saa kastua eikä kostua.

## VAROITUS

Väärin asennettu akku/paristo aiheuttaa räjähdysvaaran. Korvaa alkuperäiset vain samanlaisella tai vastaavalla tyypillä.

On mahdollista, että liian lähelle katodisädeputkitekniikkaa käyttävää televisiota (CRT Braun-putkitelevisio) sijoitettu laite vääristää televisiokuvan värejä. Mikäli niin käy, siirrä laitteet kauemmas toisistaan.

## SISÄLTÖ

LAITTEEN RAKENNE .....	2	UNIAJASTIN .....	15
KELLO .....	5	ÄÄNEN SÄVYNSÄÄTÖ .....	15
iPod .....	6	ETULEVYN NÄYTÖN KIRKKAUS .....	15
CD- JA USB-TOISTO .....	7	VIANMÄÄRITYS .....	16
FM-RADIO .....	10	TIETOJA LEVYSTÄ JA USB-LAITTEISTA .....	18
MUUT OHJELMALÄHTEET .....	11	TEKNISET TIEDOT .....	19
HÄLYTYKSET .....	12		

### Ominaisuudet

- Musiikin toisto erillislaitteesta, kuten iPod/iPhone-laitteista, audio/data-CD-levyiltä ja USB-laitteista. FM-radio.
- Käytä hälytysääninä suosikkimusiikkiasi tai erilaisia äänimerkkejä. Aloita päiväsi mukavasti käyttämällä laitetta herätyskellona. Valitsemasi musiikki alkaa soida säätämälläsi äänenvoimakkuudella valitsemaasi aikaan. (IntelliAlarm)
- Viisi helppokäyttöistä muistipaikkaa FM-radioasemille.
- 3-kaistainen taajuuskorjain (basso-, keski-, diskanttiaänet) musiikin sävyjen korjaamiseksi täsmälleen makusi mukaan.
- Kaksi laitteen ulkoasuun sopivaa kellovaihtoehtoa (tuntiosoitimet).

### Tietoja käyttöohjeesta

- Tässä käyttöohjeessa "iPod" tarkoittaa myös "iPhone"-laitetta.
- Jos toimintoa voi ohjata sekä kauko-ohjaimella että laitteessa olevilla painikkeilla, käyttöohjeessa kuvataan toiminnon käyttö laitteessa olevilla painikkeilla.

### Mukana toimitetut tarvikkeet

#### Verkkojohto



#### Kauko-ohjain



#### 2 x paristot (AA, LR6, UM-3)



#### Dock-telakkaliittimen suoja



#### FM-antenni



#### USB-liittimen suoja



Säilytä USB-liittimen suoja lasten ulottumattomissa. Lapsi voi yrittää niellä sen.

#### Käyttöohje



#### Kokoamisohje



Kiinnike  
Putki  
Pohjalevy  
Tukilevy  
Kaapelin-  
pidike  
Ruuvit

Kokoa näistä osista jalusta. Jalustan kokoamisohjeet ovat erillisessä kokoamisohjeessa.

### KAUKO-OHJAIN

Laita paristot kauko-ohjaimen siellä olevien napaisuusmerkkien (+/-) suuntaisesti.

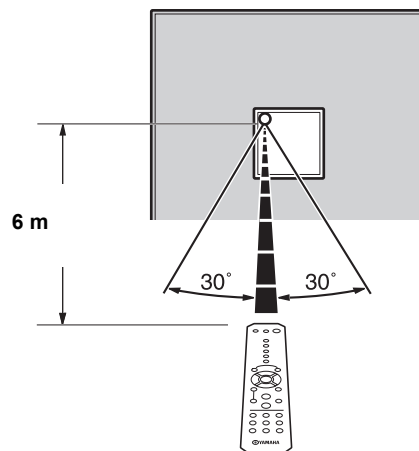
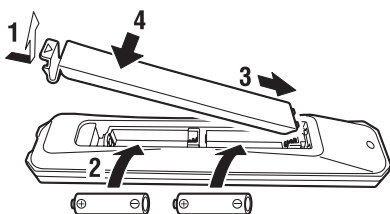

Osoita kauko-ohjaimella laitteessa (etulevyssä) olevaa kauko-ohjainsignaalin vastaanotinta ilmoitetun käyttöetäisyyden rajoissa

# LAITTEEN RAKENNE JA TOIMINNOT

## Kansilevy

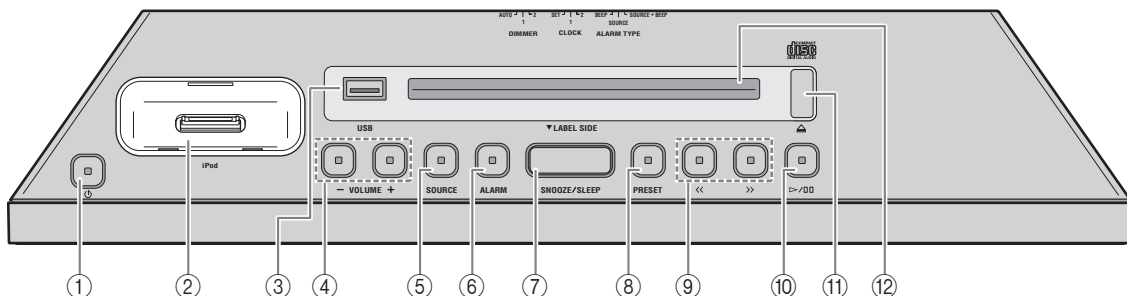

### 1 (virta)

Laite toimintaan / pois toimintatilasta Kellonaika näkyy etulevyssä, vaikka laite olisi sammutettu.

- ! Kytke laite virransäästötilaan painamalla yli 3 sekunnin ajan laitteen kansilevyssä olevaa -painiketta. Etulevyn näytössä ei näy mitään virransäästötilassa. Tämä vähentää virrankulutusta. Kytke virransäästötila pois käytöstä painamalla uudestaan .
- Hälytystoimintoja voi käyttää, vaikka laite olisi sammutettu/valmiutilassa.

### 2 iPod -telakka

iPod-laitteen kytkentään.

### 3 USB-liitin

USB-laitteen kytkentään (S. 9).

### 4 VOLUME +/-

Säädä äänenvoimakkuus.

### 5 SOURCE

Valitse toistettava ohjelmälähde.

### 6 ALARM

Valitse hälytys käyttöön/pois käytöstä. Säädä hälytysasetukset (S. 13, 14).

### 7 SNOOZE/SLEEP

Valitse uniajastin, tai kytke torkkutoiminto käyttöön. (S. 14, 15).

### 8 PRESET

Tallenna/valitse FM-asemia. Valitse toistettava kansio (kun toistat musiikkia data-CD-levyllä tai USB-laitteesta).

### 9 <</>>

Ohita toistuva raita/tiedosto. Viritä radioasema. Pidä painike painettuna raidan/tiedoston toistona aikana, niin pikahaku taaksepäin/eteenpäin käynnistyy.

### 10

Käynnistä/keskeytä (pause) raidan toisto.

### 11

Poista CD-levy.

### 12 Levypaikka

Laita CD-levy soittimeen.

## ■ iPodin kytkentä iPod-telakkaan

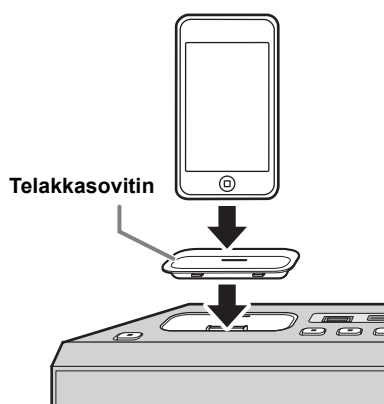

- ! iPod latautuu ollessaan kytkettynä tähän laitteeseen. iPod ei lataudu, jos tämä laite on virransäästötilassa.
- Varmista, että käyttämäsi telakkasovitin on yhteensopiva iPod-laitteesi kanssa. Jos käyttämäsi sovitin on epäyhteensopiva tai et käytä sovitinta lainkaan, kytkentä voi olla heikko tai löysä ja vahingoittaa liittintä. Lisätietoja telakkasovittimista saat Applen virallisilta verkkosivuilta.
- Jos kytket laitteeseen suojakotelossaan olevan iPodin väkisin, liitin voi vahingoittua. Poista suojakotelo ennen iPodin kytkemistä.
- Aseta iPod-telakkasuoja paikalleen liittimen suojaksi silloin, kun et käytä iPodia.

## Etulevyn näyttö

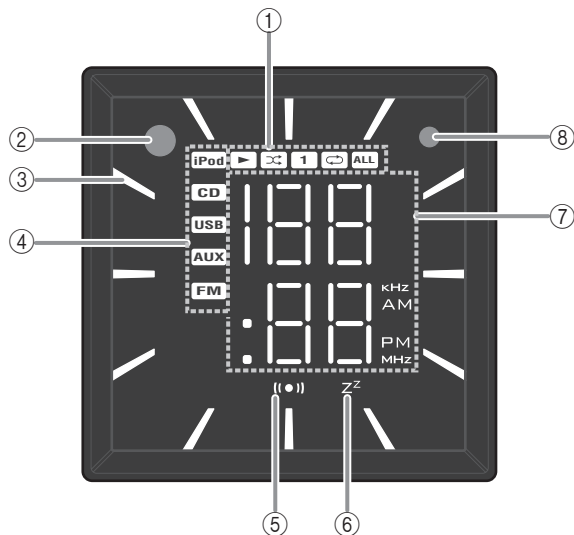

- 1 **Toisto/satunnaistoisto/uusintatoisto**  
Toistotavan ilmaisin (S. 6, 9).
- 2 **Kauko-ohjaussignaalien vastaanotin**
- 3 **Kello**  
Tuntiviisari (S. 5).
- 4 **Ohjelmälähteen ilmaisin**  
Näyttää käytössä olevan ohjelmälähteen.
- 5 **Häilytyksen ilmaisin**  
Näky, jos häilytys on asetettu (S. 12).
- 6 **Uniajastimen ilmaisin**  
Näky, jos uniajastin on asetettu (S. 15).
- 7 **Vaihtuvan tiedon ilmaisin**  
Erialaista tietoa, kuten kellonaika, parhaillaan toistuvan raidan numero tai FM-radioasema.
- 8 **Valoisuuden tunnistin**  
Tunnistaa ympäristön valoisuuden. Älä peitä tätä mittaria.

## Takalevy

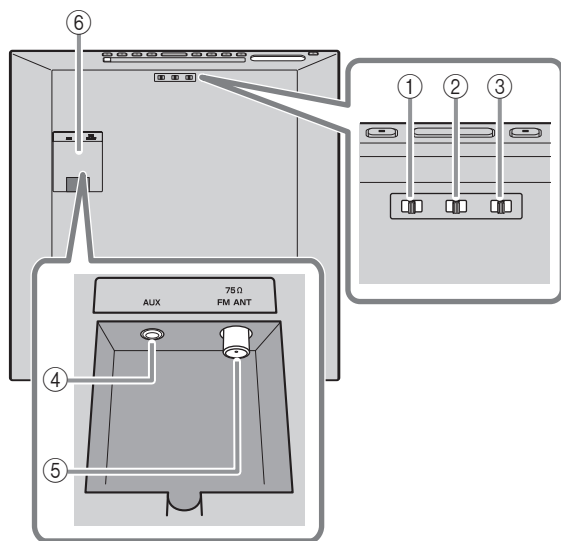
1 **ALARM TYPE**

Valitse hälytystyyppi (S. 13).

- 2 **CLOCK**  
Valitse kellonäyttö. Säädä kellonaika (S. 5).
- 3 **DIMMER**  
Säädä etulevyn näytön kirkkaus (S. 15).
- 4 **AUX**  
Erillislaitteen kytkentä.
- 5 **FM-antenniliitin**  
Kytke mukana toimitettu FM-antenni tai ulkoantenni.

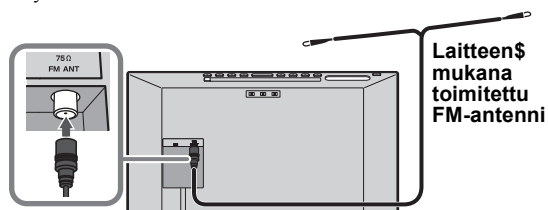

Laitteen mukana toimitettu FM-antenni

**Notes**

- Antenni pitää suoristaa. Jos kuuluvuus on huono, muuta antennin sijaintikorkeutta, suuntausta tai sijoitusta.
- Jos käytät ulkoantennia mukana toimitetun FM-antennin sijasta, vastaanotto paranee.

6 **Liittimien kansi**

Irrota AUX-liittimen suojus ennen kuin kytket siihen erillislaitteita ja/tai kytket FM-antennin antenniliittimeen.

Jos pujotat ulkoantennin ja/tai erillislaitteen kytkentäkaapelin jalustan putken läpi, lue ohjeet erillisestä kokoamisohjeesta.

## Kauko-ohjain

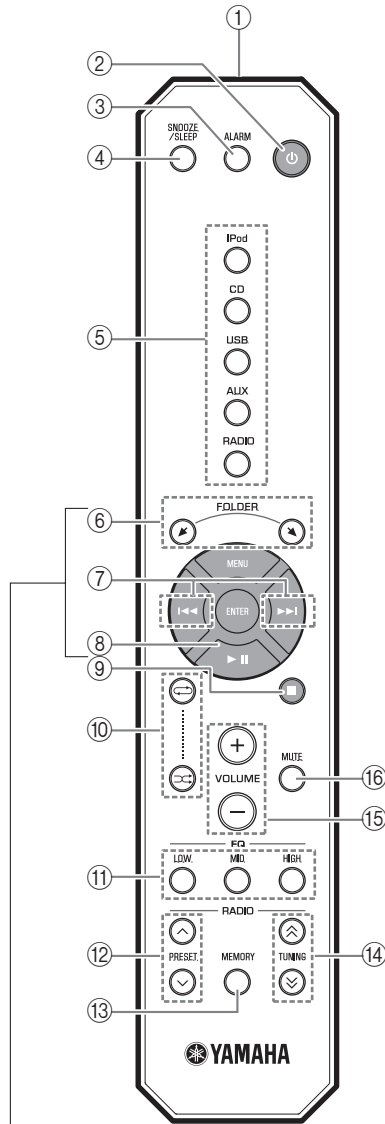

### ■ iPodin ohjaus

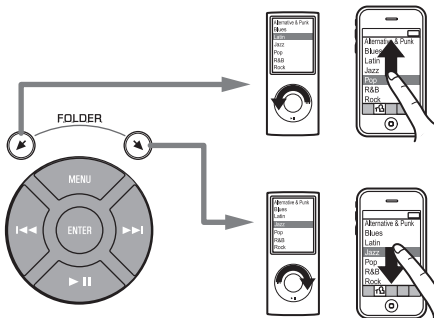

### 1 Kauko-ohjaussignaalien lähetin

#### 2 (virta)

Laite toimintaan / pois toimintatilasta

#### 3 **ALARM**

Hälytyksen kytkentä päälle/pois

#### 4 **SNOOZE/SLEEP**

Valitse uniajastin, tai kytke torkkutoiminto käyttöön (S. 14, 15).

#### 5 **Ohjelmalähdepainike**

Valitse toistettava ohjelmalähde.

#### 6 **FOLDER**

Valitse toistettava kansio, kun toistat musiikkia data-CD-levyltä tai USB-laitteesta.

#### 7

Ohita toistettava raita/tiedosto.

Pidä painike painettuna raidan/tiedoston toistona aikana, niin pikahaku taaksepäin/eteenpäin käynnistyy.

#### 8

Toisto/Tauko

#### 9

Lopeta toisto.

#### 10 (Uusintatoisto), (Satunnaistoisto)

Toista musiikkia iPodista, audio/data-CD-levyltä tai USB-laitteesta uusintatoisto/satunnaistoisto-toiminnolla (S. 6, 9).

#### 11 **EQ LOW/MID/HIGH**

Säädä basso-, keski- tai diskanttitaajuuksien äänenlaatua (S. 15).

#### 12 **PRESET**

Muistissa olevan FM-aseman kuuntelu.

#### 13 **MEMORY**

Tallenna FM-asema (S. 10).

#### 14 **TUNING**

Radion viritys.

#### 15 **VOLUME +/-**

Säädä äänenvoimakkuus.

#### 16 **MUTE**

Äänen mykistäminen/palauttaminen kuuluviin.

# KELLONAJAN ASETTAMINEN

## Kellon ajastaminen

### Kansilevy

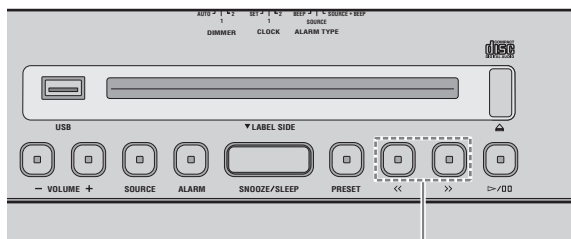

2

### 1 Siirrä takalevyn CLOCK-valitsin SET-kohtaan.

#### Takalevy

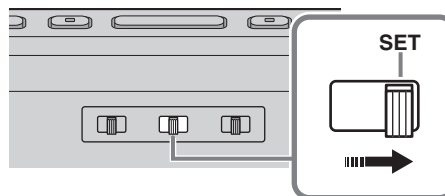

### 2 Aseta kello aikaan <</>>-painikkeella.



Aika (vilkkuu)

### 3 Siirrä takalevyn CLOCK-valitsin CLOCK1- tai CLOCK2-kohtaan.

- ! Jos kytket iPodin iPod-telakkaan vaiheessa 2, iPodin kellonaika kopioituu tähän laitteeseen. Jos iPod on jo kytkettynä iPod-telakkaan, kun **CLOCK**-valitsin laitetaan SET-kohtaan, iPodin tiedot eivät kopioitu.
- Valitse näyttöön 12 tunnin kello tai 24 tunnin kello **SNOOZE/SLEEP**-painikkeella vaiheessa 2.

#### Note

Ajan asetus häviää muistista noin viikon kuluttua verkkojohdon irrottamisesta.

## Kellon näytön valinta

Laita takalevyn **CLOCK**-valitsin haluamaasi kohtaan.

#### Takalevy

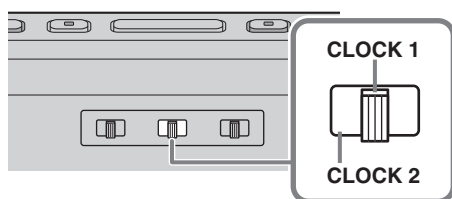

### ■ Kellonäyttö 1 (CLOCK 1)

Esim. 10:50 AM

Analoginen tuntiviisari

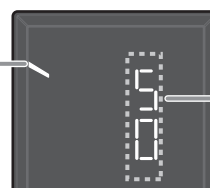

Minuutit

### ■ Kellonäyttö 2 (CLOCK 2)

Esim. 10:50 AM



Tunti

Minuutit

# OHJELMALÄHTEENÄ iPod

## iPodin toisto

Lisätietoja yhteensopivista iPod-malleista: **TEKNISET TIEDOT** (S. 19).

### Kansilevy

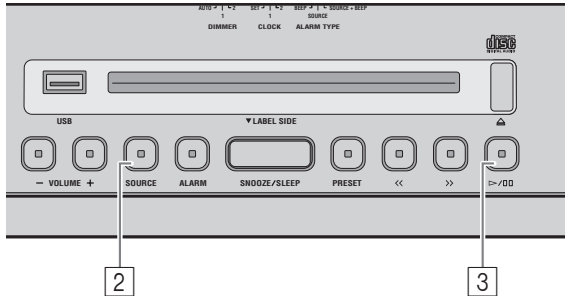

### Kauko-ohjain

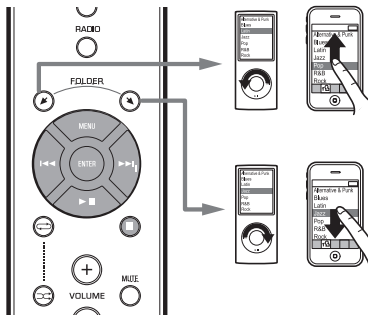

- 1 Kytke iPod iPod -telakkaan.
- 2 Valitse iPod ohjelmalähteeksi painamalla **SOURCE**.
- 3 Käynnistä iPodin toisto painamalla **▷/⏸**.

Toistoa voit ohjata joko kauko-ohjaimella, iPodista tai tämän laitteen painikkeilla.

	Painike	Toiminto
<b>Kansi-levy</b>	▷/⏸	PLAY, PAUSE.
	<</>>	Skip Haku taaksepäin/eteenpäin (pidä painettuna)
<b>Kauko-ohjain</b>	▶	PLAY, PAUSE.
	⏮/⏭	Skip Haku taaksepäin/eteenpäin (pidä painettuna)
	<b>FOLDER/MENU/ENTER/</b>	iPod-valikon ohjaus

- Voit poistaa iPod-laitteen milloin tahansa haluat.
- Jos tämä laite on sammutettu, se käynnistyy automaattisesti, kun iPodista käynnistetään musiikin/videoiden toisto.

## Uusinta- ja satunnaistoisto

Toistotilan voit tarkastaa etulevyn näytön ilmaisimesta.

### Kauko-ohjain

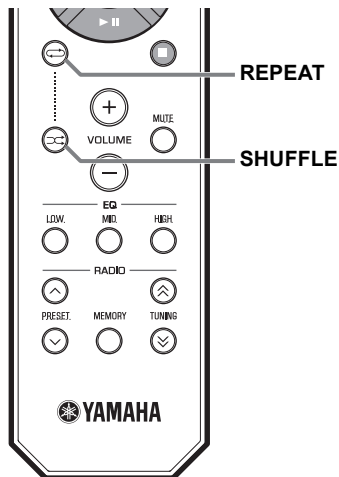

### Notes

- Uusinta/satunnaistoisto eivät välttämättä toimi oikein joidenkin iPod-mallien käytön aikana.
- Uusinta/satunnaistoisto saattavat toimia eri tavalla eri iPod-mallien käytön aikana.

### ■ Uusintatoisto

Kauko-ohjaimen **REPEAT**-painikkeella voit valita toistotavan seuraavista vaihtoehdoista.

1 [REPEAT]: Yksi

[REPEAT] [ALL]: Kaikki

Ei näyttöä: Off

### ■ Satunnaistoisto

Kauko-ohjaimen **SHUFFLE**-painikkeella voit valita toistotavan seuraavista vaihtoehdoista.

[SHUFFLE]: Kappaleet

[SHUFFLE]: Albumit

Ei näyttöä: Off



## CD- JA USB-TOISTO

Tämä laite toimii seuraavalla tavalla, kun raitoja/tiedostoja toistetaan CD-levyltä/USB-laitteesta.

- Jos CD-levyn/USB-laitteen toisto lopetetaan, parhaillaan toistuva raita alkaa soida uudestaan alusta, kun toisto käynnistetään seuraavan kerran.
- Jos painat kauko-ohjaimen ■-painiketta toiston lopettamisen jälkeen, laite toistaa raidat seuraavalla tavalla seuraavalla toistokerralla:
  - Audio-CD: CD-levyn ensimmäisestä raidasta.
  - Data-CD/USB-laite: sen kansion ensimmäisestä raidasta, jossa viimeksi kuuntelemasi raita on.
- Tämä laite kytkeytyy automaattisesti pois toimintatilasta 60 min CD/USB-toiston pysäyttämisen jälkeen.

! Lisätietoja toistettavista levyistä ja tiedostoista: LEVYTT JA USB-LAITTEET (S. 18).

### CD-audiolevyn toisto

#### Kansilevy

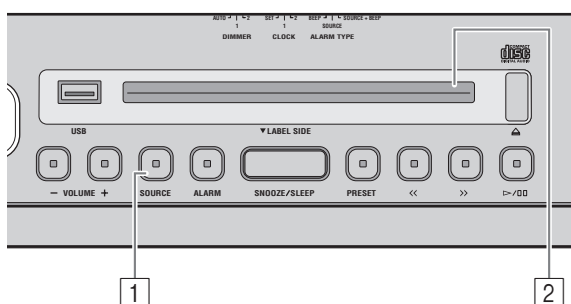

- 1 Valitse CD-levy ohjelmalähteeksi painamalla **SOURCE**.
- 2 Laita CD-levy levytilaan niin, että sen etiketti puoli on laitteen etuosaa kohti.

Toisto alkaa automaattisesti. Raidan numero näkyy vähän aikaa toiston käynnistämisen jälkeen ja raidan ohituksen aikana.

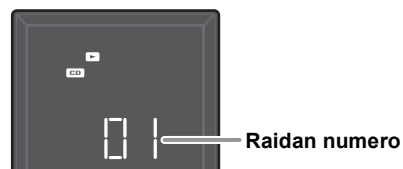

Seuraavilla painikkeilla voit ohjata laitetta, kun toistat raitoja CD-levyltä.

	Painike	Toiminto
Laitteessa	▷/⏸	PLAY, PAUSE.
	◀/▶	Skip Haku taaksepäin/eteenpäin (pidä painettuna)
	⏏	Poista CD-levy.
Kauko-ohjain	▶	PLAY, PAUSE.
	◀◀/▶▶	Skip Haku taaksepäin/eteenpäin (pidä painettuna)
	■	Seis

#### Note

CD-levyä ei voi laittaa eikä poistaa laitteen ollessa virransäätötilassa (☞ s. 2).

## CD-datalevyn toisto

## Kansilevy

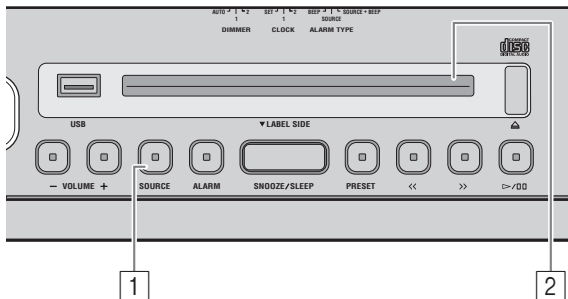

1 Valitse CD-levy ohjelmalähteeksi painamalla **SOURCE**.

2 Laita CD-datalevy levytilaan niin, että sen etiketti puoli on laitteen etuosaa kohti.

Toisto alkaa automaattisesti. Kansion/tiedoston numero näkyy vähän aikaa toiston käynnistämisen jälkeen ja raidan ohituksen aikana.

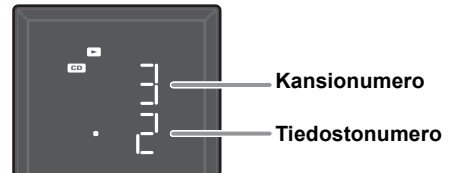

Seuraavilla painikkeilla voit ohjata laitetta, kun toistat raitoja CD-datalevyltä.

	Painike	Toiminto
<b>Laitteessa</b>		PLAY, PAUSE.
		Skip
		Haku taaksepäin/eteenpäin (pidä painettuna)
	<b>PRESET</b>	Toistettavan kansion valinta
<b>Kauko-ohjain</b>		PLAY, PAUSE.
		Skip
		Haku taaksepäin/eteenpäin (pidä painettuna)
	<b>FOLDER</b>	Toistettavan kansion valinta

## USB-toisto

### Kansilevy

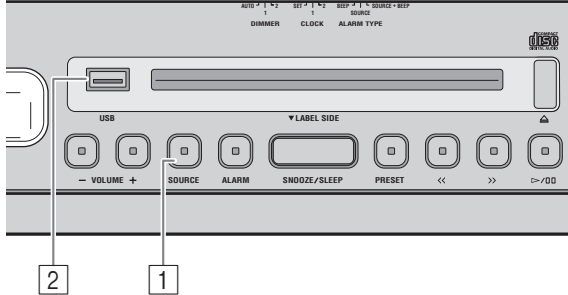

#### Note

Kun USB-laite on kytketty, raidat toistuvat seuraavassa järjestyksessä:

- Kansioden toistojärjestys:  
Kansiot toistuvat aakkosjärjestyksessä kansionimen kolmen ensimmäisen merkin perusteella. Jos kansion nimessä on muita merkkejä kuin aakkosia, kansio soi aakkosmerkeillä nimettyjen kansioden jälkeen.
- Tiedostojen toistojärjestys:  
Tiedostot toistuvat ikäjärjestyksessä vanhimmasta alkaen.

- 1 Valitse USB ohjelmalähteeksi painamalla **SOURCE**.
- 2 Kytke USB-laite USB-porttiin.

Toisto alkaa automaattisesti Kansion/tiedoston numero näkyy vähän aikaa toiston käynnistämisen jälkeen ja raidan ohituksen aikana.

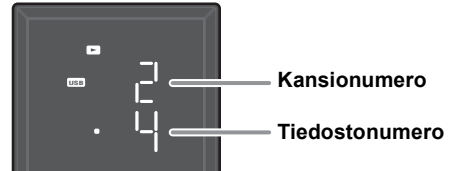

Seuraavilla painikkeilla voit ohjata laitetta, kun toistat raitoja USB-laitteesta.

	Painike	Toiminto
Laitteessa	▷/⏸	PLAY, PAUSE.
	<</>>	Skip Haku taaksepäin/eteenpäin (pidä painettuna)
	PRESET	Toistettavan kansion valinta
Kauko-ohjain	▶	PLAY, PAUSE.
	◀◀/▶▶	Skip Haku taaksepäin/eteenpäin (pidä painettuna)
	■	Seis
	FOLDER	Toistettavan kansion valinta

! Voit poistaa USB-laitteen milloin tahansa haluat.

## Uusinta- ja satunnaistoisto

Toistotilan/satunnaistoiston/uusintatoiston voit tarkastaa etulevyn näytön ilmaisimesta.

### Kauko-ohjain

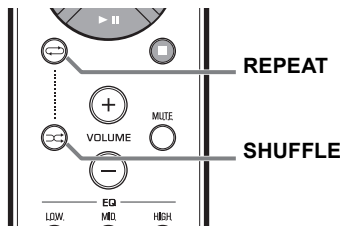

! Jos valittu ohjelmalähde sisältää kansioissa, uusinta/satunnaistoisto soittaa yhden kansion kerrallaan.

### Uusintatoisto

Kauko-ohjaimen **REPEAT**-painikkeella voit valita toistotavan seuraavista vaihtoehdoista.

◁: Kaikki raidat kansiossa (vain data-CD/USB)

◁ ALL: Kaikki raidat

1 ◁: 1 raita

Ei näyttöä: Ei uusintatoistoa

### Satunnaistoisto

Kauko-ohjaimen **SHUFFLE**-painikkeella voit valita toistotavan seuraavista vaihtoehdoista.

◁: Kaikki raidat kansiossa (vain data-CD/USB)

◁ ALL: Kaikki raidat

Ei näyttöä: Ei satunnaistoistoa

# RADIOLÄHETYKSEN KUUNTELU

## FM-aseman valinta

### Kansilevy

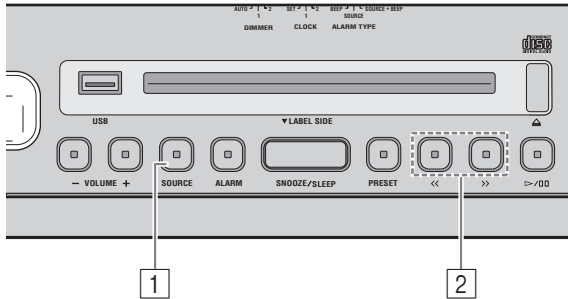

#### Note

Jos virität FM-aseman itse, viritin valitsee käyttöön monoäänen.

- 1 Valitse FM-radio ohjelmalähteeksi painamalla SOURCE.

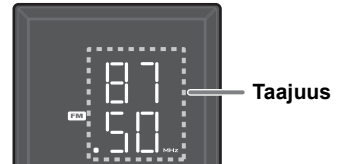

- 2 Viritä FM-asema <</>-painikkeilla.

	Viritystapa	Toiminto
<b>Laitteesa</b>	Automaattiviritys	Pidä painettuna << tai >> .
	Käyttäjän ohjaama asema-haku	Painele << tai >> .
<b>Kauko-ohjain</b>	Automaattiviritys	Pidä painettuna TUNING $\wedge$ tai $\vee$ .
	Käyttäjän ohjaama asemahaku	Painele TUNING $\wedge$ tai $\vee$ .

## FM-asemien tallennus (muistipaikka)

Suosikkiasemiasi varten on 5 muistipaikkaa.

### Kansilevy

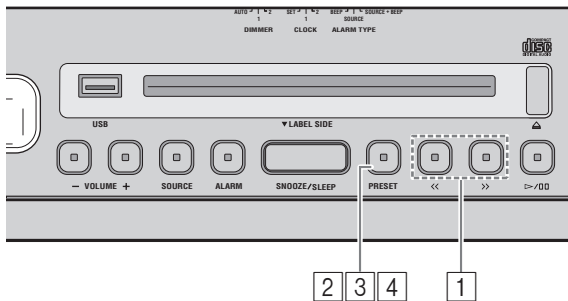

- 1 Viritä FM-asema <</>-painikkeilla.
- 2 Pidä painettuna PRESET.

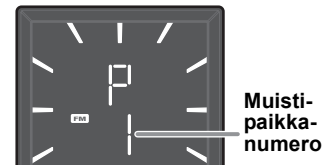

#### Kauko-ohjaimella

Pidä painettuna **MEMORY**.

- 3 Paina PRESET ja valitse muistipaikka, johon haluat tallentaa FM-aseman.

#### Kauko-ohjaimella

Paina **PRESET**  $\wedge$  /  $\vee$  .

- 4 Pidä painettuna PRESET, niin asema tallentuu muistipaikalle.

FM-asema on nyt tallentunut muistiin.

#### Kauko-ohjaimella

Paina **MEMORY**-painiketta.

## Muistissa olevan FM-aseman kuuntelu

### Kansilevy

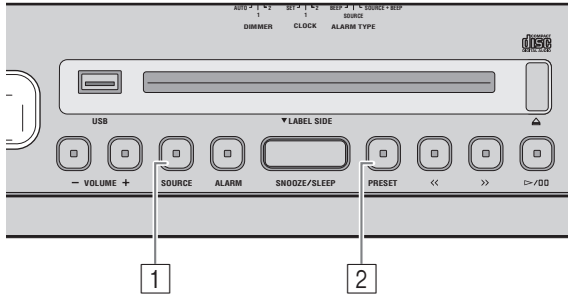

- 1 Valitse FM-radio ohjelmalähteeksi painamalla **SOURCE**.
- 2 Valitse muistiin tallennettu FM-asema painelemalla **PRESET**.

#### Kauko-ohjaimella

Paina **PRESET** ^/∨.

suomi

## ERILLISLAITTEEN KUUNTELU

### Kansilevy

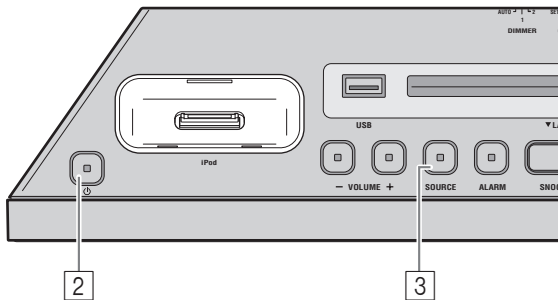

Sammuta tämä laite, ennen kuin kytket audiokaapeleita. Irrota liittimen kansi, ennen kuin kytket erillislaitteen.

- 1 Kytke erillinen audiolaitte takalevyn AUX-liittimeen erikseen myytävällä 3,5 mm (1/8") -miniliitinkaapelilla.

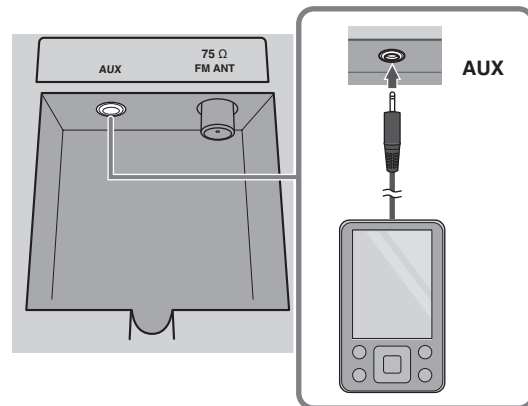

#### Note

Hiljennä tämän laitteen äänenvoimakkuutta ja erillisen audiolaitteen äänenvoimakkuutta ennen kytkennän tekemistä.

- 2 Kytke laite toimintatilaan painamalla **⏻**.
- 3 Valitse AUC ohjelmalähteeksi painamalla **SOURCE**.
- 4 Käynnistä ohjelman toisto laitteeseen kytketystä audiolaitteesta.

## HÄLYTYSTOIMINTO

Tässä laitteessa on hälytystoiminto (IntelliAlarm), joka käynnistää musiikin toiston tai soittaa hälytysäänen asettamallasi hetkellä. Hälytyksiä on erilaisia. Hälytystoiminnossa on seuraavat ominaisuudet.

### ■ 3 hälytystapaa

Valitse 3 hälytystavasta, joissa voit yhdistää musiikin ja hälytysäänen:

<b>SOURCE + BEEP</b>	Laite toistaa valitsemaasi audiolähdettä ja hälytysääntä ajastetulla hetkellä. Miellyttävä toiminto aamulla herätyskelloksi. 3 minuuttia ennen ajastettua aikaa: valitun ohjelmälähteen musiikki alkaa soida hiljaa, ja äänenvoimakkuus kasvaa vähitellen ajastetun hetken lähestyessä. Hälytyshetkellä: piippausääni alkaa soida musiikin lisäksi.
<b>SOURCE</b>	Valitsemasi ohjelmälähteen toisto alkaa ajastamallasi hetkellä. Äänenvoimakkuus voimistuu vähitellen asetetulle tasolle.
<b>BEEP</b>	Vain hälytysääni kuuluu ajastetulla hetkellä.

### ■ Eri musiikkilähteet

Valittavissa ovat iPod, audio CD, data CD, USB-laite ja radio. Myös seuraavien toimintojen käyttö saattaa olla mahdollista:

Ohjelmälähde	Toistotapa	Toiminto
<b>iPod</b>	Soittolista*	iPodin toistolistan yhteyteen voidaan valita uusintatoisto. Toistolistan toistamiseksi sinun on luotava etukäteen soittolista, jonka nimi on "ALARM Yamaha DTA". Kun annat soittolistalle nimeä, lisää sanojen väliin välilyönti ja huomioi isot/pienet kirjaimet.
	Jatka toistoa	Jos "ALARM Yamaha DTA" ei löydy iPodista, tämä laite jatkaa toistoa viimeksi toistetusta raidasta.
<b>Audio CD</b>	Valittu raita	Soitin uusintatoistaa valitsemasi raidan.
	Jatka toistoa	Soitin toistaa viimeksi kuuntelemasi raidan.
<b>Data CD/USB</b>	Kansio	Soitin uusintatoistaa valitsemasi kansion.
	Jatka toistoa	Soitin toistaa viimeksi kuuntelemasi raidan.
<b>FM</b>	Muistipaikka-asema	Soitin toistaa valitsemasi muistipaikka-aseman radiolähetystä.
	Jatka toistoa	Soitin toistaa viimeksi kuuntelemasi FM-aseman radiolähetystä.

\* Lisätietoja soittolistien laadinnasta löydät iPodin tai iTunesin ohjeista.

### ■ Hälytysäänen testi

Voit testata hälytysäänen ajastaessasi hälytystä.

### ■ Torkku:

Torkku käynnistää hälytyksen uudestaan 5 minuutin kuluttua.

## Hälytysajan säätö ja hälytystyyppin valinta

### Kansilevy

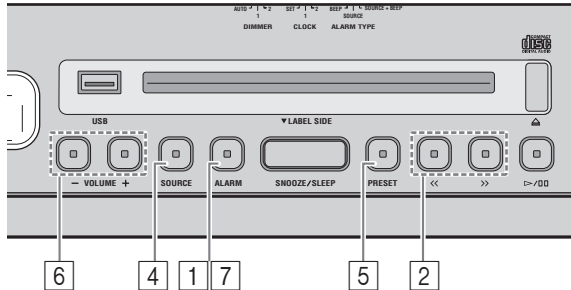

### 1 Pidä painettuna painike ALARM.

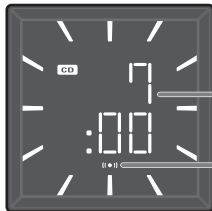

Hälytysaika

Hälytyksen ilmaisin

Hälytyksen ilmaisin ((●●)) ja asetettu hälytysaika vilkkuvat.

### 2 Määritä hälytyksen kellonaika <</>>-painikkeilla.

*Kauko-ohjaimella*

Paina ◀◀ / ▶▶.

### 3 Valitse hälytystyyppi takalevyn ALARM TYPE-kytkimellä.

Lisätietoja hälytystavoista, ks. "S. 12".

### Takalevy

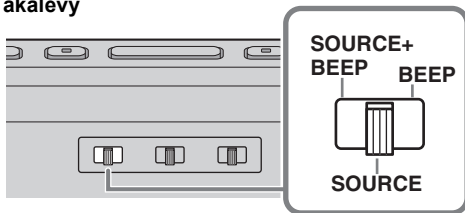

### 4 (kun valittuna on muu hälytystila kuin BEEP) Valitse musiikkilähde SOURCE-painikkeella.

Voit valita ohjelmalähteeksi minkä tahansa paitsi AUX-liittimen.

*Kauko-ohjaimella*

Valitse musiikkilähde SOURCE-painikkeella.

Jos valittuna on iPod/CD/USB, kytke ohjelmalähde (iPod, audio/data CD, USB) tähän laitteeseen.

### Notes

- Jos valittu ohjelmalähde ei ole kytkettynä, valittua raitaa/kansiota ei voi toistaa.
- Ellei valitsemaasi ohjelmalähdettä voida toistaa hälytyshetkellä (esim. iPod ei ole kytkettynä), laite toistaa hälytysääntä.

### 5 (jos valittuna on muu hälytystapa kuin BEEP) Valitse raita, kansio tai FM-asema.

**Kun ohjelmalähteenä on iPod**

Asetuksia ei tarvitse muuttaa.

**Jos ohjelmalähteenä on CD/USB/FM:**

Valitse **PRESET**-painikkeella raita (audio CD), kansio (data CD/USB) tai FM-asema.

*Kauko-ohjaimella*

Paina **PRESET** ^/∨.

!

- Jos valitset audiolähteeksi iPodin, soitin toistaa "ALARM Yamaha DTA"-soittolistan ajastetulla hetkellä. Jos soittolistaa ei löydy iPodista, tämä laite jatkaa toistoa viimeksi toistetusta raidasta.
- Jos ohjelmalähteenä on CD/USB ja valitset raidan/kansion numeroksi "0", viimeksi kuuntelemasi raita toistuu.
- Jos ohjelmalähteenä on FM ja valitset raidan/kansion numeroksi "0", viimeksi kuuntelemasi asema alkaa kuunnella.

### 6 Aseta hälytyksen äänenvoimakkuus VOLUME-/+painikkeella.

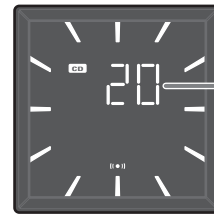

Hälytyksen äänenvoimakkuus

!

Lopeta kuuntelu painamalla ▷/◻-painiketta. Lopeta testi painamalla ▷/◻-painiketta.

### 7 Vahvista hälytyksen asetus painamalla ALARM.

Hälytys on nyt käytössä, ja hälyttimen ilmaisin ((●●)) syttyy.

### Note

Hälytysasetus häviää muistista, jos tämä laite sammutetaan ennen hälytysasetuksen viimeistelyä.

## Hälytyksen kytkentä päälle/pois

### Kansilevy

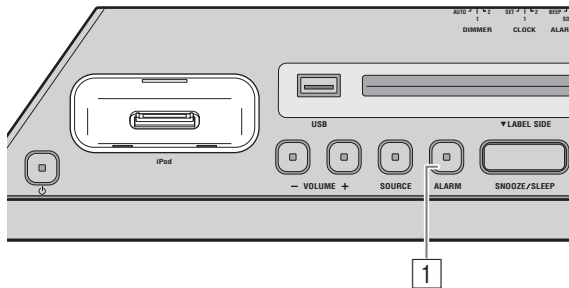

### 1 Paina ALARM-painiketta.

Kun hälytys on käytössä, hälytysilmaisin ((●)) tulee näkyviin ja hälytysaika näkyy näytössä hetken aikaa. Jos painat uudestaan **ALARM**, hälytysilmaisin ((●)) häviää näytöstä ja hälytys kytkeytyy pois käytöstä.

Asetettu hälytysaika jää muistiin, vaikka sammutat hälytyksen. Jos käynnistät hälytyksen uudestaan painamalla **ALARM**, hälytystoiminto käyttää viimeksi valitsemasi asetuksia.

## Toiminnot hälytyksen aikana

Hälytyshetkellä laite alkaa hälyttää. Sen aikana voit käyttää seuraavia toimintoja.

### Kansilevy

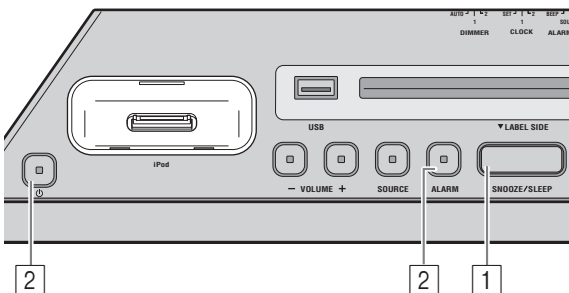

### 1 (jos haluat keskeyttää hälytyksen hetkeksi) Paina SNOOZE/SLEEP.

SNOOZE sammuttaa hälytyksen ja käynnistää sen uudestaan 5 minuutin kuluttua.

- Kun valittuna on SOURCE + BEEP, lopeta hälytysääni painamalla kerran **SNOOZE/SLEEP**-painiketta. Keskeytä musiikin toisto painamalla painiketta kahdesti. 5 minuuttia musiikin toiston loppumisen jälkeen ääni alkaa hiljalleen kuulua uudestaan ja hälytysääni alkaa soida.
- Hälytysilmaisin vilkkuu torkkutoiminnon aikana.

### 2 (jos haluat sammuttaa hälytyksen) Paina ALARM tai .

Ellet sammuta hälytintä, se sammuu automaattisesti 60 minuutin kuluttua.



## UNIAJASTIN

Ohjelmoi laite sammumaan tietyn ajan kuluttua.

### Kansilevy

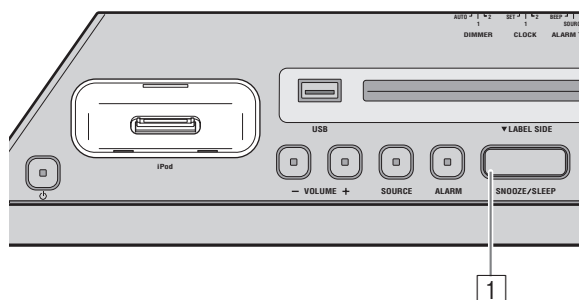

### 1 Painele SNOOZE/SLEEP-painiketta, kunnes käytössä on jäljelle jäävä toiminta-aika.

Uniajastimen toiminta-ajaksi voi valita 30, 60, 90 tai 120 minuuttia. Kun uniajastin on käytössä, etulevyn näytössä on uniajastimen ilmaisin (z<sup>z</sup>).

Jos painat **SNOOZE/SLEEP** uniajastimen ollessa käytössä, uniajastin kytkeytyy pois käytöstä.

suomi

## SÄVYNSÄÄTÖ

### Kauko-ohjain

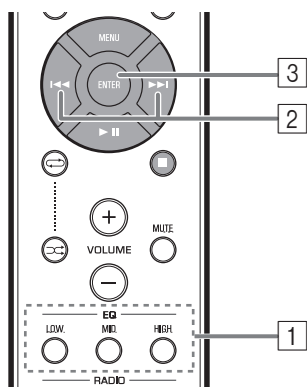

### 1 Paina kauko-ohjaimen LOW/MID/HIGH EQ -painiketta toiston aikana.

Valitse säädettävä taajuusalue (LOW, MID, HIGH).

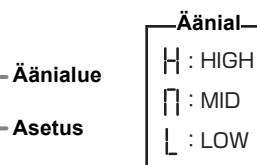
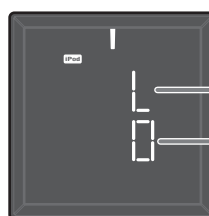

### 2 Säädä asetusta <<</>>>-painikkeella.

Säätöalue: -5 to +5.

### 3 Vahvista asetusta painamalla ENTER.

Vaihtoehtoisesti voit vahvistaa asetuksen painamalla sitä EQ-painiketta, jota painoit vaiheessa 1.

Muita äänentaajuuksia muuttaaksesi palaa vaiheeseen 1 ja valitse säädettäväksi haluamasi taajuus painamalla EQ-painiketta.

## ETULEVYN NÄYTÖN KIRKKAUS

### Takalevy

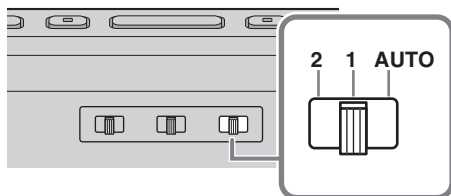

### 1 Valitse kirkkaus takalevyn DIMMER-kytkimellä.

AUTO: säätää kirkkauden automaattisesti ympäristön mukaan.

1: kirkkaampi

2: tummempi.

#### Note

Kun valittuna on AUTO, etulevyn kirkkaus säätyy automaattisesti huoneen kirkkauden perusteella (S. 3). Varmista, ettei anturi ole peitetty.

## VIANMÄÄRITYS

Jos laitteen toiminnassa ilmenee ongelma, tarkasta ensin seuraavat kohdat. Mikäli vikaa ei ole mainittu luettelossa tai ohjeista ei ole apua, sammuta tämä laite, irrota sen verkkojohto pistorasiasta ja ota yhteys lähimpään valtuutettuun Yamaha-huoltoon.

### Yleistä

Ongelma	Syy	Ratkaisu
<b>Laite ei kytkeydy toimintatilaan.</b>	Verkkojohto ei ole kytketty kunnolla.	Kytke verkkojohto kunnolla pistorasiaan ja tähän laitteeseen.
<b>Kaiuttimet eivät toista ääntä.</b>	Äänenvoimakkuus on säädetty minimiin.	Säädä äänenvoimakkuus.
	Käyttöön on valittu väärä ohjelmalähde.	Valitse oikea ohjelmalähde
<b>Ääni lakkaa yhtäkkiä kuulumasta.</b>	Uniajastin (☞ s. 15) on otettu käyttöön.	Kytke tämä laite toimintatilaan ja käynnistä ohjelman toisto.
<b>Ääni särisee/säröytyy tai kuuluu epänormaalia kohinaa.</b>	Erillisen ohjelmalähteen äänenvoimakkuus on liian suuri, tai tämän laitteen äänenvoimakkuus on liian suuri (etenkin bassotaajuudet).	Säädä äänenvoimakkuutta <b>VOLUME</b> -painikkeella tai bassoja EQ-painikkeella (☞ s. 15).
<b>Laite ei toimi normaalisti.</b>	Laite on saanut ulkoisen sähköiskun (esim. salamasta tai liiallisesta staattisesta sähköstä), tai virranjakelu on katkennut.	Sammuta tämä laite. Irrota verkkojohto. Odota 30 sekuntia. Kytke verkkojohto uudelleen. Kytke laite toimintatilaan.
<b>Virta kytkeytyy, mutta sammuu heti.</b>	Laite on liian lähellä digitaalista tai suurtaajuista laitetta.	Siirrä tämä laite kauemmas siitä.
<b>Lähellä olevista digitaali- ja suurtaajuuslaitteista aiheutuu kohinaa.</b>	Laite on liian lähellä digitaalista tai suurtaajuista laitetta.	Siirrä tämä laite kauemmas siitä.
<b>Kellonaika on hävinnyt muistista.</b>	Verkkojohto on ollut viikon irti pistorasiasta.	Kytke verkkojohto kunnolla pistorasiaan ja ajasta kello uudestaan (☞ s. 5).
<b>iPod-toisto ei käynnisty hälytysketkellä, vaikka SOURCE-valitsimella on valittu iPod.</b>	iPod ei ole kunnolla iPod-telakassa.	Poista iPod laitteesta, kytke se sitten takaisin iPod-telakkaan (☞ s. 2).
	<b>ALARM TYPE</b> -kytkin on BEEP-kohdassa.	Valitse <b>ALARM TYPE</b> -kohtaan SOURCE + BEEP tai SOURCE (☞ s. 13).
<b>Kellonaika vilkkuu eikä laitetta voi käyttää.</b>	Takalevyn <b>CLOCK</b> -kytkin on SET-kohdassa, ja tämä laite on kellon ajastustilassa.	Valitse <b>CLOCK</b> -kytkimellä CLOCK1 tai CLOCK2. (☞ s. 5).

### iPod

Ongelma	Syy	Ratkaisu
<b>Ei ääntä.</b>	iPod ei ole kunnolla iPod-telakassa.	Poista iPod laitteesta, kytke se sitten takaisin iPod-telakkaan (☞ s. 2).
	iPodin ohjelmistoversiota ei ole päivitetty.	Lataa verkosta uusin iTunes-ohjelmisto ja päivitä iPod-ohjelmisto uusimpaan mahdolliseen.
<b>iPod ei lataudu.</b>	iPod ei ole kunnolla iPod-telakassa.	Poista iPod laitteesta, kytke se sitten takaisin iPod-telakkaan (☞ s. 2).
	Tämä laite on kytketty virransäätötilaan (☞ s. 2).	Kytke laite toimintatilaan painamalla painiketta  .
<b>iPod-ilmaisimen kaksoisvilkahdus toistuu kolmesti iPodin kytkemisen jälkeen.</b>	Laite ei tunnista kyseistä iPod-soitinta.	Käytä tuettua iPodia (☞ s. 19).

## CD-toisto

Ongelma	Syy	Ratkaisu
Levyä ei voi laittaa laitteeseen.	Tämä laite on kytketty virransäätötilaan.	Kytke laite pois virransäätötilasta painamalla painiketta  (☞ s. 2).
Painike ei toimi.	Levytyyppi ei ole yhteensopiva laitteeseen.	Käytä levyä, jota tämä laite tukee (☞ s. 18).
Toisto ei käynnisty automaattisesti, kun painat  -painiketta.	Levy voi olla likainen.	Puhdista levy.
	Levytyyppi ei ole yhteensopiva laitteeseen.	Käytä levyä, jota tämä laite tukee (☞ s. 18).
	Laite on siirretty kylmästä lämpimään, ja siksi sen sisään on tiivistynyt kosteutta.	Anna laitteen palautua huoneenlämpöiseksi tunnin tai kahden tunnin ajan. Yritä sitten uudestaan.
CD-ilmaisimen kaksoisvilkahdus toistuu kolmesti, ja levy tulee pois soittimesta.	Levytyyppi ei ole yhteensopiva laitteeseen.	Käytä levyä, jota tämä laite tukee (☞ s. 18).
	Levy voi olla likainen.	Puhdista levy.
	Levy ei sisällä toistokelpoisia tiedostoja.	Käytä levyä, joka sisältää toistokelpoisia tiedostoja (☞ s. 18, 19).
	Levy on laitettu laitteeseen väärinpäin.	Laita levy soittimeen etikettipuoli laitteen etureunaa kohti.
"Err" tulee näkyviin etulevyn näyttöön levyn laittamisen jälkeen.	Laitteen sisäinen virhe.	Poista levy  -painikkeella

## USB-toisto

Ongelma	Syy	Ratkaisu
USB-laitteeseen tallennettu MP3/WMA-tiedosto ei toistu.	Tämä laite ei tunnista USB-laitetta.	Sammuta tämä laite ja kytke USB-laite uudelleen tähän laitteeseen.
		Kytke verkkolaite, jos sellainen on toimitettu erillislaitteen mukana.
		Elleivät edellä mainitut ratkaisut poista ongelmaa, USB-laite ei ole toistokelpoinen tässä laitteessa.
USB-ilmaisimen kaksoisvilkahdus toistuu kolmesti USB-laitteen kytkemisen jälkeen.	Kytetty USB-laite ei ole yhteensopiva tähän laitteeseen.	Sammuta tämä laite ja kytke USB-laite uudelleen tähän laitteeseen. Elleivät edellä mainitut ratkaisut poista ongelmaa, USB-laite ei ole toistokelpoinen tässä laitteessa.
	USB-laite ei sisällä toistokelpoisia tiedostoja.	Käytä USB-laitetta, joka sisältää toistokelpoisia tiedostoja (☞ s. 18, 19).
"Err" tulee näkyviin etulevyn näyttöön USB-laitteen kytkemisen jälkeen.	Kytetty USB-laite ei ole yhteensopiva tähän laitteeseen.	Sammuta tämä laite ja kytke USB-laite uudelleen tähän laitteeseen. Elleivät edellä mainitut ratkaisut poista ongelmaa, USB-laite ei ole toistokelpoinen tässä laitteessa.
	Laite havaitsee virtapiikin.	

## FM-radio

Ongelma	Syy	Ratkaisu
Stereolähetyksen aikana kuuluu liikaa kohinaa.	Antenni on ehkä kytketty väärin.	Varmista, että antenni on kytketty oikein. (☞ s. 3).
	Valitsemasi radioasema saattaa sijaita kaukana, tai olet alueella, jossa radioaaltojen kuuluvuus on huono.	Viritä radio itse kuuluviin signaalin laadun parantamiseksi. (☞ s. 10) tai käytä monikanavaista ulkoantennia.
Radioaaltojen vastaanotto on heikkoa jopa ulkoantennilla. (Ääni on säröinen.)	Monitiesäroä tai muuta radiohäiriötä on vastaanotossa.	Muuta antennin korkeutta, suuntausta tai sijoitusta

## Kauko-ohjain

Ongelma	Syy	Ratkaisu
Kauko-ohjain ei toimi oikein.	Kauko-ohjainta yritetään käyttää liian kaukana laitteesta.	Lisätietoa kauko-ohjaimen toimintaetäisyydestä, katso KAUKO-OHJAIN (S. 1).
	Tämän laitteen kauko-ohjaussignaalin vastaanotin (☞ s. 3) ei kestä auringonpaistetta eikä siihen saa paistaa valo (esim. loistelampun valo).	Muuta valaistusta tai käännä tätä laitetta.
	Paristo on tyhjä.	Vaihda laitteen kaksi paristoa uusiin.
	Kauko-ohjaimen ja laitteessa olevan signaalivastaanottimen välissä on este.	Poista esteet.

## LEVYT JA USB-LAITTEET

### CD-tiedot

Tämä laite on suunniteltu käytettäväksi seuraavien levytyyppien kanssa: audio CD, CD-R\*, ja CD-RW\*. Ks. levytyyppien logot alla.



\* ISO 9660 CD-R/RW

!

Laitte toistaa levyjä, joissa on jokin yllä olevista logoista. Levyn logo on painettu levyn ja levykoteloon.

#### Notes

- Älä laita soittimeen muuntotyypisiä levyjä. Laitte voi mennä rikki.
- CD-R/RW -levyjä voi toistaa vain viimeisteltynä.
- Tallennusvaihe ja levyn ominaisuudet voivat estää toiston.
- Älä laita soittimeen erikoismuotoiltua (esim. sydämen muotoista) levyä.
- Älä laita soittimeen levyä, jos levyn pinnassa on paljon naarmuja.

### CD-levyjen käsittely

- Älä koske levyn pintaan. Tartu levyn reunasta ja keskeltä.
- Älä kirjoita levyyn liijykynällä tai muulla teräväkärkisellä kynällä.
- Älä liimaa levyn teippiä, etikettejä, liimaa tms.
- Älä käytä suojava, jonka tarkoituksena on estää levyn naarmuuntuminen.
- Laitteeseen vain yksi levy kerrallaan. Muuten tämä laite ja levyt voivat mennä rikki.
- Älä laita levytilaan mitään vierasesineitä.
- Älä laita soittimeen halkeillutta, vääntynyttä tai liimattua levyä.
- Älä laita levyä auringonpaisteeseen tai kuumaan, kosteaan tai pölyiseen tilaan.

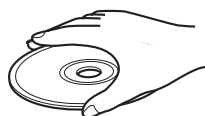

#### Varoitus!

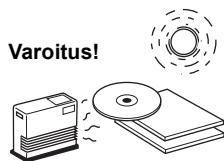

- Jos levy likaantuu, pyyhi puhtaalla, kuivalla liinalla levyn keskeltä suoraan kohti reunaa. Älä puhdistavinyylilevyn puhdistusaineella tai maalinohentimella.
- Älä käytä myynnissä olevia linssipuhdistimia. Ne voivat aiheuttaa toimintahäiriöitä.
- Laitteeseen vain yksi CD-levy kerrallaan. Jos laitat laitteeseen kaksi CD-levyä tai useampia, sekä tämä laite että CD-levyt voivat vahingoittua.

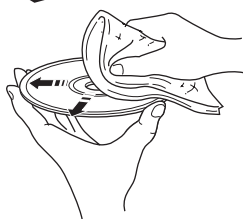

### USB-laite

Tämä laite tukee USB-massamuistilaitteita (esim. flash-muisteja, kannettavia audiosoitimia), jotka on alustettu FAT16- tai FAT32-tiedostojärjestelmään.

#### Notes

- Jotkin laitteet eivät välttämättä toimi, vaikka ne täyttäsivät tekniset vaatimukset.
- Älä kytke soittimeen muita kuin USB-massamuistilaitteita (kuten USB-latureita tai -hubeja), tietokoneita, kortinlukijoita, ulkoista kiintolevyä tms.
- YAMAHA ei ole vastuussa kytkennän aikana tapahtuvasta USB-laitteen sisältämän datan vahingoittumisesta tai katoamisesta.
- Kaikkien USB-laitteiden käyttö ja virransyöttö ei ole taattua.

### MP3- ja WMA-tiedostot

#### Notes

- Tämä laite pystyy toistamaan:

Tiedosto	Bittinopeus (kbps)	Näyte- taajuus (kHz)
MP3	8 - 320**	16 - 48
WMA	16 - 320**	22.05 - 48

\*\* Laitte tukee vakiobittinopeutta ja vaihtuvaa bittinopeutta.

- Laitteen toistamien kansioden/tiedostojen enimmäislukumäärät:

	Data CD	USB
Tiedostojen enimmäislukumäärä	512	9999
Kansioden enimmäismäärä	255	128
Tiedostojen enimmäismäärä kansiossa	511	255

- Kopiosuojattu tiedostoja ei voi toistaa.

## TEKNISET TIEDOT

### ■ SOITINOSA

#### iPod (Digitaalinen kytkentä)

- Yhteensopivat iPod-mallit
  - ..... iPod touch (1., 2., 3., 4. laitesukupolvi)
  - ..... iPod classic
  - ..... iPod nano (2., 3., 4., 5. ja 6. sukupolvi)
- Yhteensopivat iPhone-mallit
  - ..... iPhone 4
  - ..... iPhone 3GS
  - ..... iPhone 3G
  - ..... iPhone

#### CD

- Media ..... CD, CD-R/RW
- Audioformaatti ..... Audio CD, MP3, WMA

#### Laser

- Tyyppi ..... Puolijohdelaser GaAs/GaAlAs
- Aallonpituus ..... 790 nm
- Lähtöteho ..... 7 mW

#### USB

- Audioformaatti ..... MP3, WMA

#### AUX

- Tuloliitin ..... 3.5 mm (1/8 in) STEREO miniliitin

### ■ VIRITIN

- Viritysalue
  - FM ..... 87.50 - 108.00 MHz

### ■ YLEISTÄ

- Käyttöjännite ..... AC 100 - 240 V, 50/60 Hz
- Virrankulutus ..... 20 W
- Virrankulutus ei toimintatilassa ..... 1,5 W
- Virrankulutus virransäästötilassa ..... 0,5 W tai vähemmän
- Mitat

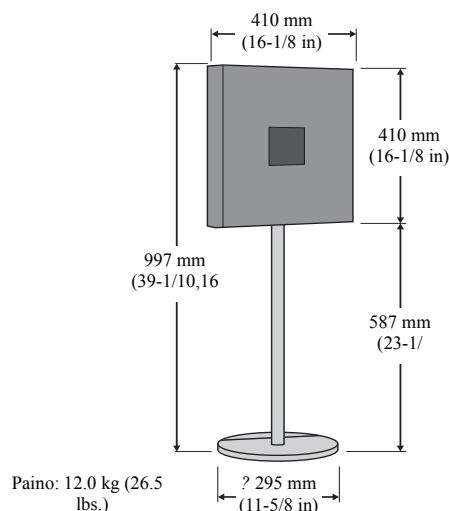

Teknisiä ominaisuuksia saatetaan muuttaa ilman ennakoilmoitusta.

### LASERTURVALLISUUS

Laitteessa on laser. Silmävaurioiden vaaran vuoksi laitteen suojakuoren saa avata ja laitetta saa huoltaa vain valtuutettu huolto.

### VAROITUS VAKAVASTA VAARASTA

Avoimna ollessaan laite säteilee näkyvää lasersäteilyä. Vältä katsomasta suoraan säteeseen. Kun laite on kytkettynä verkkosähköön, älä katso sisään levyaukosta tai muista aukoista.

Laitteen laserosan säteily voi ylittää luokan 1 rajan.

### iPod, iPhone

“Made for iPod” ja “Made for iPhone” tarkoittavat, että elektroniikkalaite on suunniteltu kytkettäväksi iPodiin tai iPhoneen merkinnän mukaisesti ja että valmistaja on sertifioinut laitteen täyttämään Applen suoritusstandardit.

Apple ei ole vastuussa tämän laitteen käytöstä eikä sen yhteensopivuudesta turvallisuus- ja muihin standardeihin. Huomaathan, että tämän laitteen käyttö iPodin tai iPhoneen kanssa saattaa vaikuttaa langattomaan suorituskykyyn.

iPhone, iPod, iPod classic, iPod nano, iPod touch ja iTunes ovat Apple Inc.:in tavaramerkkejä, rekisteröity Yhdysvalloissa ja muissa maissa.

### Tietoa kuluttajalle vanhojen laitteiden ja käytettyjen paristojen keräyksestä ja hävityksestä

 Nämä merkit tuotteessa, pakkausmateriaalissa ja/tai dokumenteissa tarkoittavat, että käytetty sähkö- ja elektroniikkalaitetta sekä paristoja/akkuja ei saa hävittää sekajätteenä.

 Vanhat tuotteet ja käytetyt paristot käsitellään, kerätään ja kierrätetään oikein, jos toimitat ne tähän tarkoitukseen suunniteltuun keräyspisteeseen niin kuin on säädetty kansallisessa laissa ja direktiiveissä 2002/96/EC ja 2006/66/EC.

 Kun hävität tuotteet ja paristot asianmukaisesti, autat säästämään arvokkaita luonnonvaroja ja estämään ihmisten terveydelle ja ympäristölle mahdollisesti haitallisia vaikutuksia, joita vääränlainen jätteenkäsittely voi aiheuttaa.

**Pb** Lisätietoa vanhojen tuotteiden ja paristojen keräyksestä ja kierrätyksestä saat paikallisviranomaisilta, paikallisesta jätehuoltoyhdistyksestä ja tämän laitteen myyjältä.

#### EU:n ulkopuolella

Nämä merkit ovat käytössä vain EU:ssa. Kysy oikea jätteenhävitystapa viranomaisilta tai jälleenmyyjältä.

#### Huomautus paristossa olevasta merkistä (kaksi alinta esimerkkiä):

Tämä symboli saattaa olla kemiallisen merkin yhteydessä. Siinä tapauksessa se vastaa kyseiseen aineeseen liittyvän direktiivin vaatimuksia.



**Important Notice: Guarantee Information for customers in EEA\* and Switzerland****English**

For detailed guarantee information about this Yamaha product, and Pan-EEA\* and Switzerland warranty service, please either visit the website address below (Printable file is available at our website) or contact the Yamaha representative office for your country. \* EEA: European Economic Area

**Remarque importante: informations de garantie pour les clients de l'EEE et la Suisse****Français**

Pour des informations plus détaillées sur la garantie de ce produit Yamaha et sur le service de garantie applicable dans l'ensemble de l'EEE ainsi qu'en Suisse, consultez notre site Web à l'adresse ci-dessous (le fichier imprimable est disponible sur notre site Web) ou contactez directement Yamaha dans votre pays de résidence. \* EEE : Espace Economique Européen

**Wichtiger Hinweis: Garantie-Information für Kunden in der EWR\* und der Schweiz****Deutsch**

Für nähere Garantie-Information über dieses Produkt von Yamaha, sowie über den Pan-EWR\*- und Schweizer Garantieservice, besuchen Sie bitte entweder die folgend angegebene Internetadresse (eine druckfähige Version befindet sich auch auf unserer Webseite), oder wenden Sie sich an den für Ihr Land zuständigen Yamaha-Vertrieb. \*EWR: Europäischer Wirtschaftsraum

**Viktigt: Garantiinformation för kunder i EES-området\* och Schweiz****Svenska**

För detaljerad information om denna Yamahaprodukt samt garantiservice i hela EES-området\* och Schweiz kan du antingen besöka nedanstående webbadress (en utskriftsvänlig fil finns på webbplatsen) eller kontakta Yamahas officiella representant i ditt land. \* EES: Europeiska Ekonomiska Samarbetsområdet

**Avviso importante: informazioni sulla garanzia per i clienti residenti nell'EEA\* e in Svizzera****Italiano**

Per informazioni dettagliate sulla garanzia relativa a questo prodotto Yamaha e l'assistenza in garanzia nei paesi EEA\* e in Svizzera, potete consultare il sito Web all'indirizzo riportato di seguito (è disponibile il file in formato stampabile) oppure contattare l'ufficio di rappresentanza locale della Yamaha. \* EEA: Area Economica Europea

**Aviso importante: información sobre la garantía para los clientes del EEE\* y Suiza****Español**

Para una información detallada sobre este producto Yamaha y sobre el soporte de garantía en la zona EEE\* y Suiza, visite la dirección web que se incluye más abajo (la versión del archivo para imprimir esta disponible en nuestro sitio web) o póngase en contacto con el representante de Yamaha en su país. \* EEE: Espacio Económico Europeo

**Belangrijke mededeling: Garantie-informatie voor klanten in de EER\* en Zwitserland****Nederlands**

Voor gedetailleerde garantie-informatie over dit Yamaha-product en de garantieservice in heel de EER\* en Zwitserland, gaat u naar de onderstaande website (u vindt een afdrukbaar bestand op onze website) of neemt u contact op met de vertegenwoordiging van Yamaha in uw land. \* EER: Europese Economische Ruimte

<http://europe.yamaha.com/warranty/>



© 2011 Yamaha Corporation

YAMAHA CORPORATION

Printed in China WY78650